

pagepro 1480MF
pagepro 1490MF
Lietotāja rokasgrāmata

Iekārtas daļas (1480MF)

Ierīces priekšpuse un aizmugure

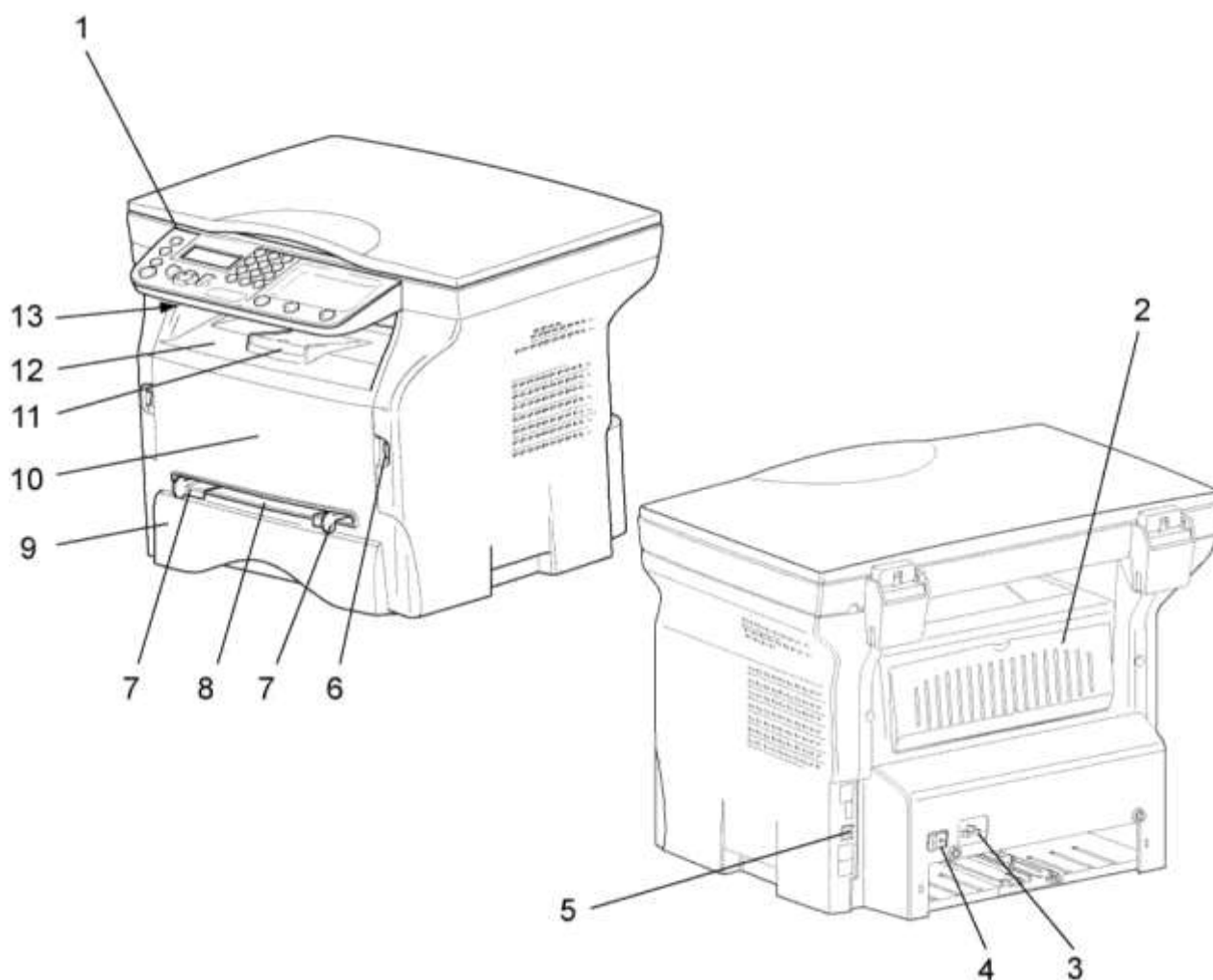

1. Vadības panelis
2. Papīra padeves ierīces vāks
3. Barošanas ligzda
4. Ieslēgt/izslēgt
5. USB pieslēgvietā (Datora pieslēgšanai)
6. USB pieslēgvietā (USB atmiņas ierīces pieslēgšanai)
7. Rokas padeves plaukta uzstādīšanas mehānismi
8. Rokas padeves plaukts
9. Papīra lāde
10. Priekšējais vāks
11. Turētājs
12. Izdruku plaukts
13. Vieta kartei iedēti

Iekārtas daļas (1480MF)

Ierīces priekšpuse un aizmugure

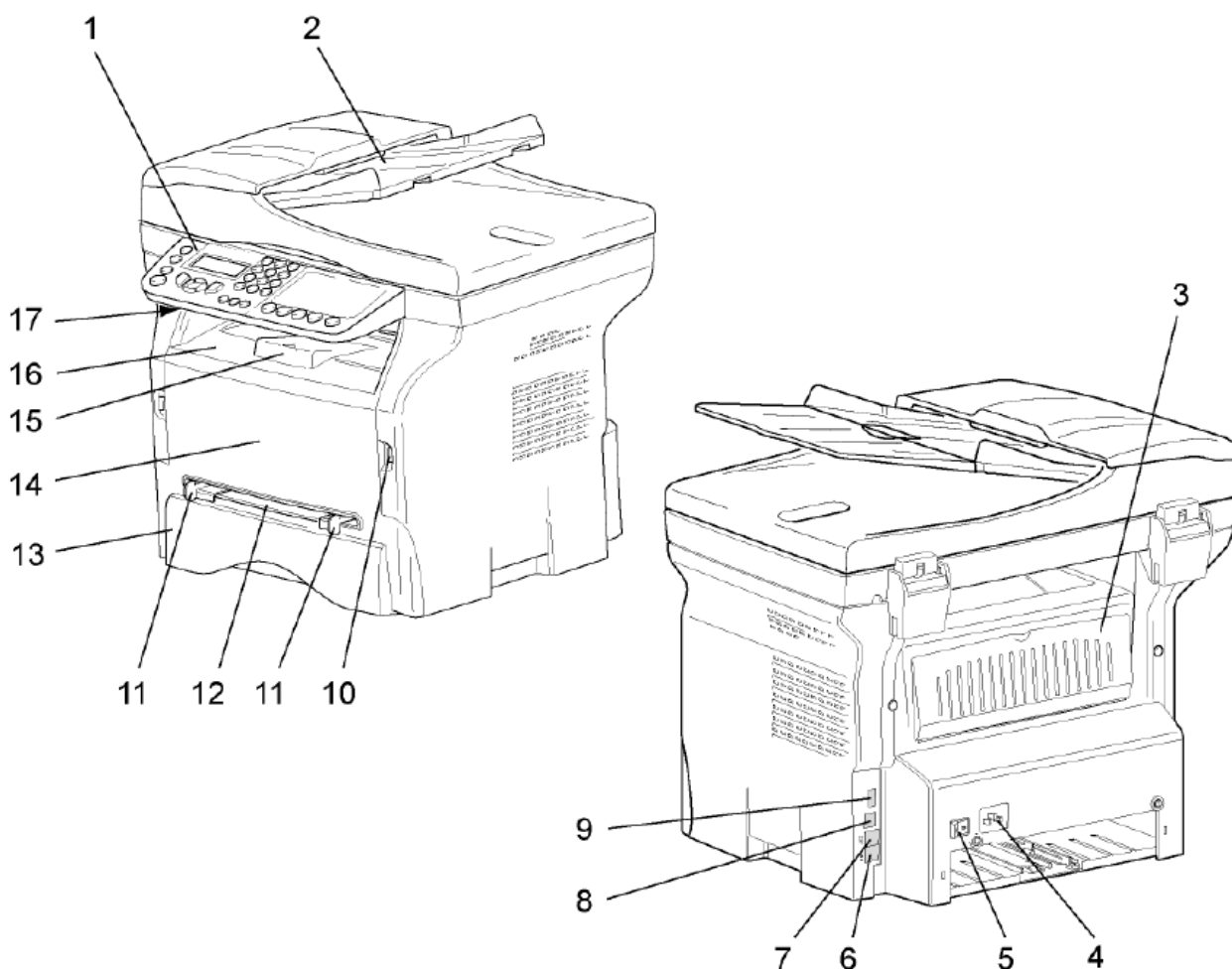

1. Vadības panelis
2. Automātiskā dokumentu padevēja (ADF) vāks
3. Papīra padeves ierīces vāks
4. Barošanas ligzda
5. Ieslēgt/izslēgt
6. LĪNIJAS kontaktligzda
7. LĪNIJAS kontaktligzda (EXT)
8. USB pieslēgvietā (Datora pieslēgšanai)
9. USB pieslēgvietā (USB atmiņas ierīces pieslēgšanai)
10. USB pieslēgvietā (USB atmiņas ierīces pieslēgšanai)
11. Rokas padeves plaukta uzstādīšanas mehānismi
12. Rokas padeves plaukts
13. Papīra lāde
14. Priekšējais vāks
15. Turētājs
16. Izdruku plaukts
17. Kartes ievietošanas vieta



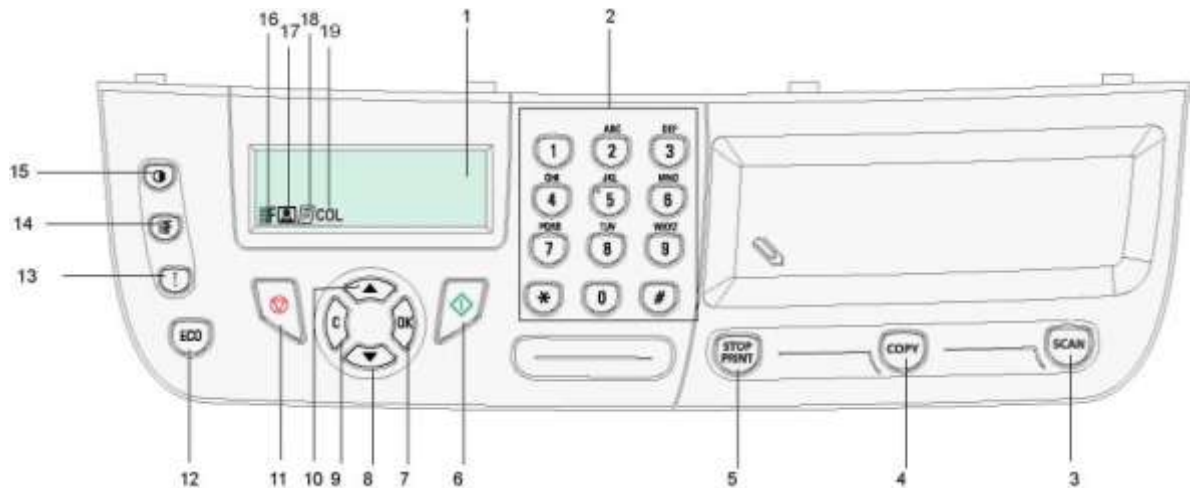





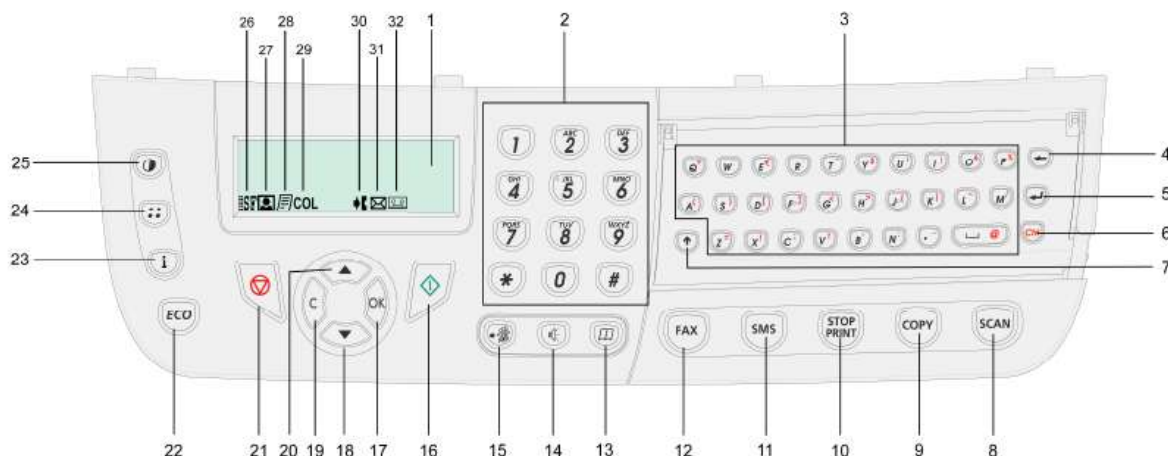

Vadības panelis (1480MF)















1. Parāda iestatījumus un paziņojumus.
2. Ciparu tastatūra. Var ievadīt kopiju skaitu.
3. : Ieiet skenēšanas režīmā
4. : Ieiet kopēšanas režīmā.
5. : Jebkura laikā apstādina kopēšanu. Gaidīšanas režīmā atjauno kopēšanas sākuma iestatījumus
6. Apstiprinājuma taustiņš
7. **OK.**
8. : parāda iespējamās opcijas izvēlētajā izvēlnē.
9. **C**: atgriezies pie iepriekšējās pozīcijas
10. ļauj pārvietoties pa izvēlni uz augšu
11. pārtrauc uzsākto operāciju
12. : aktivizē drukas tonera taupīšanas režīmu
13. : ieslēdz drukas izvēlni (drukas funkciju sarakstu, iekārtas iestatījumus utt.).
14. : ļauj izteiksmes preferenču novērtējumu.
15. : kontrasta iestatījumi.
16. Simbols : izvēlas drukas "Quality Text" izšķirtspēju
17. Simbols : izvēlas drukas "Photo".
18. Simbols : izvēlas drukas "Text".
19. Simbols COL: krāsu režīms.

Vadības panelis (1490MF)



1. Parāda iestatījumus un paziņojumus.
2. Ciparu tastatūra. Var ievadīt kopiju skaitu.
3. *Burtu tastatūra*
4. ← *simbolu dzēšana*
5. ↵ *ievades taustiņš*
6.  taustiņš paredzēts speciālo simbolu ievadei
7. ↑ *lielo burtu ievadei*
8.  : leiet skenēšanas režīmā
9.  : leiet kopēšanas režīmā
10.  : Jebkura laikā apstādina kopēšanu. Gaidīšanas režīmā atjauno kopēšanas sākuma iestatījumus
11.  : Īsziņu sūtīšana
12.  : Faksa režīma ieslēgšanai
13.  : pieeja pie saglabātiem „ātrās sastādīšanas“ numuriem
14.  : faksa sūtīšanas translācijas paredzētais taustiņš
15.  : taustiņš, kurš paredzēts ziņojumu (e-pastu, faksu, īsziņu) sūtīšanai vienlaikus vairākiem adresātiem
16.  Apstiprinājuma taustiņš
17. **OK**
18. ▼ : parāda iespējamās opcijas izvēlētajā izvēlnē.

19. **C**: atgriezties pie iepriekšējās pozīcijas
20.  ļauj pārvietoties pa izvēlni uz augšu
21.  pārtrauc uzsākto operāciju
22.  aktivizē drukas tonera taupīšanas režīmu
23.  ieslēdz drukas izvēlni (drukas funkciju sarakstu, iekārtas iestatījumus utt.).
24.  ļauj novērtēt *izšķirtspējas* iestatījumus.
25.  kontrasta iestatījumi.
26. Simbols  : izvēlas drukas "**Quality Text**" *izšķirtspēju*.
27. Simbols  : izvēlas drukas "**Photo**".
28. Simbols  : izvēlas drukas "**Text**".
29. Simbols COL: krāsu režīms.
30. Simbols  : parāda līnijas aktivitāti
31. Simbols  : parāda, ka ir ieslēgts faksa režīms
32. Simbols  parāda, ka ir pieslēgts ārējais automātiskais atbildētājs.

Darba sākums

Iekārtas pieslēgšana



Pirms pieslēgt iekārtu *pie elektrotīkla*, jāveic visus drošības pasākumus.

1 Pārliecinieties, ka ieslēgšanas taustiņš On/Off ir izslēgts, t.i. Off (O position).

Pieslēdziet barošanas vadu. Pieslēdziet barošanas vadu kontaktligzdai uz sienas.

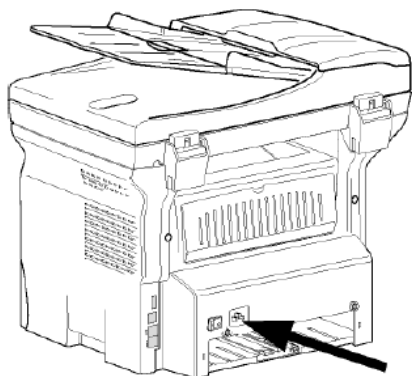

Iekārtas pamatiestatījumi

Pēc dažām sekundēm, kad iekārta iesilst, **Vienkārša uzstādīšanas** funkcija būs palaista un uz LCD ekrāna parādīsies šis paziņojums:

1 - FRANCAIS
2 - ENGLISH

Vienkārša uzstādīšanas funkcija palīdzēs sakonfigurēt iekārtu, noradot *pamatiestatījumus*. Lai mainītu parādītus iestatījumus, noklikšķiniet uz taustiņa **OK**.

Ja nevēlaties neko mainīt, noklikšķiniet uz taustiņa **C**: tad **Vienkārša uzstādīšanas** funkcija rādīs citus *pamatiestatījumus*.

Nevēloties mainīt vai pārskatīt *pamatiestatījumus*, noklikšķiniet uz

Piezīme



taustiņu. Parādīsies apstiprinājuma paziņojums Apstiprinājuman  noklikšķiniet vēlreiz.

1 Izvēlieties vēlamo valodu, izmantojot ▲ vai ▼ taustiņus un apstipriniet ar **OK**. *Uzstādīšana* ir pabeigta un funkciju saraksts izdrukājas automātiski

Ja LCD ekrānā ieraudzīsiet ziņojumu **PAPER EMPTY (NAV PAPIRA)**, tad Jūs neievietojat papīru papīra padeves plauktā. Tiklīdz Jūs ievietosiet papīru – drukāšana turpināsies.



Papīra ievietošana rokas padeves plauktā

Papīra rokas padeve sniedz iespēju izmantot plašākus papīra formātus un lielākas gramatūras papīru nekā izmantojot papīra padeves atvilktnes.

Var būt ievietota tikai viena lapa vai aploksnē.

Drukāšana uz aploksnēm

Drukāt iespējams tikai izmantojot rokas papīra padevi.

Kopēšana

Jūsu iekārtai tāpat ir kopēšanas funkcija.

Jūs varat iestatīt vairākus parametrus tam, lai izdarīt tik daudz kopiju, cik vēlaties.

Parastā kopēšana

Šajā gadījumā parametri tiek uzstādīti automātiski:

- 1 Nolieciet dokumentu uz stikla, ņemot vērā norādes uz stikla.
- 2 Divas reizes nospiediet taustiņu  Kopija būs izdarīta pēc uzstādītiem parametriem.

Ekonomiskā kopēšana

Ekonomiskās kopēšanas režīms sniedz iespēju samazināt tonera patēriņu un tāpat samazināt kopēšanas izmaksas.

Kopēšanas funkciju vednis

Svarīgi! Drukāšana uz A5 formāta (**or Statement**)

▼ 51 - PRINT / FUNCTIONS LIST

Nospiediet ▼ , ievadiet 51 izmantojot tastatūru.

Drukāšanas funkciju vednis ir palaists.

Piezīme. Jūs tāpat varat piekļūt drukāšanas **PRINT** izvēlnei, nospiežot taustiņu

USB atmiņas atslēga

Jūs varat ieslēgt USB atmiņas atslēgu iekārtas priekšpusē. Dokumenti, kuri saglabāti TXT, TIFF un JPEG formātos var būt analizējami un Jūs varat veikt šādas darbības:

- Izdrukāt saglabātus dokumentus, kuri atrodas uz USB atmiņas atslēgas,
- Izdzēst dokumentus, kuri atrodas uz USB atmiņas atslēgas,
- Ieslēgt USB atmiņas atslēgas satura analīzi,
- Digitalizēt dokumentus, saglabājot tos uz USB atmiņas atslēgas.

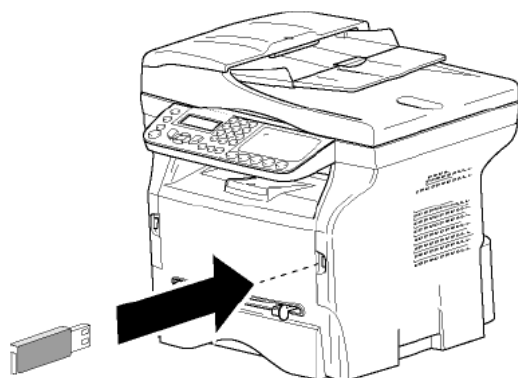

Uz ekrāna parādīsies **COPIES NUMBER**, ievadiet vēlamo kopiju skaitu ar cipartastatūru un apstipriniet **OK**. Izvēlēties drukāšanas formātu (JPEG failiem): **A4** vai **LETTER** (atkarīgi no modeļa), vai **PHOTO** un apstipriniet ar **OK**.

Lai palaistu drukāšanu, izvēlēties drukāšanas formātu **THICK** vai **NORMAL PHOTO** un apstipriniet ar **OK**.

- **SELECTION**, lai izdrukātu vienu vai vairākus dokumentus no USB atmiņas atslēgas.

Atzīmējiet ar ▼ vai ▲ taustiņiem dokumentu drukāšanai un apstipriniet ar **OK**. Zvaigznīte (*) parādās kreisajā dokumenta pusē. Atkārtojiet šo darbību katram dokumentam, kuru vēlaties drukāt.

5 Izejiet no šīs izvēlnes, nospiežot



Izdrukājiet Jūsu dokumentus

Jūs varat izdrukāt uz USB atmiņas atslēgas esošus dokumentus vai dokumentu saturu.

USB atmiņas atslēgā esošo dokumentu drukāšana

Izdrukāt dokumentus, kuri atrodas uz USB atmiņas atslēgas:

▼ 01 - MEDIA / PRINT DOC. / FILE

- 1 Pievienojiet USB atmiņas atslēgu iekārtas priekšpusē, ņemot vērā pieslēgšanas prasības.
Uz ekrāna parādīsies **MEDIA ANALYSIS**.
- 2 Izvēlēties **PRINT DOC.** ar ▼ vai ▲ taustiņiem un apstipriniet ar **OK**.
- 3 Izvēlēties **FILE** ar ▼ vai ▲ taustiņiem un apstipriniet ar **OK**.
- 4 Jums ir trīs iespējas izdrukāt dokumentus:
 - **ALL**,
 - **SERIES**
FIRST FILE

Uz ekrāna parādīsies **LAST FILE**.

Lai izdrukātu, atzīmējiet ar ▼ vai ▲ taustiņiem dokumentu no sērijas un apstipriniet ar **OK**.

Nospiediet taustiņu .

Saglabāt dokumentus uz USB atmiņas atslēgas

Šī funkcija ļauj digitalizēt un saglabāt dokumentus mapē un saglabāt dokumentus tieši mapē MFPrinter Laser Pro LL2\SCAN uz USB atmiņas atslēgas. Mapi MFPrinter Laser Pro LL2\SCAN izveido lietojumprogrammā.

- 1 Novietojiet dokumentu skenēšanai.
- 2 Pievienojiet USB atmiņas atslēgu iekārtas priekšpusē, ņemot vērā vajadzīgo pievienošanas veidu. Sākas USB atmiņas atslēgas analīze. Kad analīze būs pabeigta, parādīsies **MEDIA** izvēlne.
- 3 Atzīmējiet **SCAN TO** ar ▼ vai ▲ taustiņiem un apstipriniet ar taustiņu **OK**.
- 4 Izvēlējies **B&W SCAN** vai **COLOUR SCAN** ar taustiņiem ▼ vai ▲ un apstipriniet ar **OK**.
- 5 Ar cipartastatūru piešķiriet skenētam dokumentam nosaukumu (līdz 20 simboliem) un apstipriniet ar **OK**.
- 6 Izvēlējies formātu starp **IMAGE** un **PDF** un apstipriniet, ka vēlaties sākt skenēšanu un ierakstīt dokumentu. **IMAGE** ļauj saglabāt dokumentu, kā attēlu. **PDF** ir digitālais dokuments.

Apkope

Serviss

Pamatinformācija

Lai nodrošinātu Jūsu iekārtas drošus un labvēlīgus ekspluatēšanas apstākļus, rekomendējam periodiski tīrīt iekšējās daļas.

Jūsu drošības nolūkos stingri jāievēro drošības norādījumi.

Izmantojot biroja tehniku, ievērojiet šos noteikumus:

- Neatstājiet skenera vāku atvērtu.
- Nesaslapiniet iekārtu.
- Neaizveriet skenera vāku ar spēku vai kad tas saceļ iekārtas vibrācijas.
- Neatveriet drukas kasetni drukāšanas laikā.
- Nemēģiniet izjaukt iekārtu.
- Nelietojiet papīru, kurš paliek plauktā pārāk ilgi.

Fakss (1490MF)

Šajā nodaļā aprakstīta faksu apstrāde un konfigurācijas funkcijām.

Tūlītēja pārraidīšana

1 Ievietojiet dokumentā kopēt izmantot automātiskās dokumentu padevēju, sejas drukā uz augšu.

vai

Novietojiet dokumentu kopē uz leju uz stikla, ievērojot norādes, ap stikla.

2 Ievadiet faksa numuru un

nospiediet  vai .

3 Ja lietojat plakanvirsmas skeneris, var skenēt vairāk nekā vienas lapas. Vietu nākamajā lapā skeneris, izvēlieties Nākamā, un apstipriniet ar OK. Izvēlieties Gatavs, kad visas lapas ir skenēti.

Ikona mirgo  zvana laikā posmā, tā paliek ieslēgts kad abi faksi komunikācijas. Beigās pārraides sākuma ekrānā tiek parādīts.